

RÉFÉRENCE  
CONCEPTION  
ANNÉE

MOUTON NOIR  
Mathieu Tremblin  
2010

ILLUSTRATION

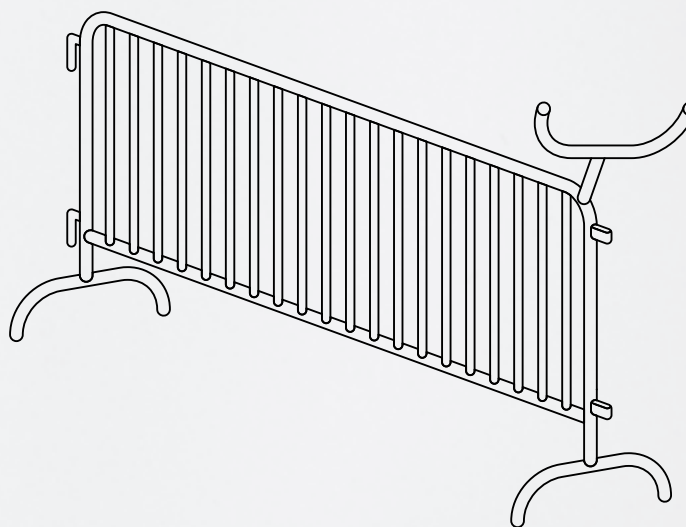

ARGUMENTAIRE

#### LA BARRIÈRE ANTI-SÉCURITAIRE !

MOUTON NOIR est le détournement d'un élément de mobilier urbain – une barrière de sécurité – dont la fonction est usuellement de canaliser et de contenir la population. Dotée de cornes semblables à ses pieds mais renversés, la barrière de sécurité devient alors un signe de résistance, qui évoque le refus des normes et la contestation.

SPÉCIFICITÉS  
DIMENSIONS

Barrière de sécurité, pied de barrière de sécurité, soudure  
L = 250 cm x h = 135 cm x p = 70 cm

PRODUCTION

Mathieu Tremblin, DRAC Bretagne, Ville de Rennes, DMA Show Room

COÛT





RÉFÉRENCE  
CONCEPTION  
ANNÉE

EXTINGUISHIRT  
David Renault  
2012

ILLUSTRATION



ARGUMENTAIRE

LE T-SHIRT DE L'HOMME MODERNE : ACTION... PAINTING !

EXTINGUISHIRT est une méthode de customisation pour T-shirt consistant à pulvériser le vêtement à l'aide d'un extincteur rempli de peinture, lorsqu'il sèche sur un fil à linge ou qu'il repose sur les états d'une échoppe.

SPÉCIFICITÉS  
DIMENSIONS

T-shirts, fil à linge, extincteur, peinture glycéro, white spirit  
S, M, L

PRODUCTION

David Renault, DMA Show Room

COÛT









RÉFÉRENCE  
CONCEPTION  
ANNÉE

MODULOR RUBAN  
Mathieu Tremblin  
2012

ILLUSTRATION



ARGUMENTAIRE

LE CORBUSIER CHEZ MR BRICOLAGE !

Le « Modulor » est l'unité de mesure et de construction qu'élabora Le Corbusier, à partir des proportions du corps humain, pour sa pratique architecturale. Le MODULOR RUBAN est une interprétation de ce principe d'unité de mesure et en est aussi et surtout un détournement, l'unité devenant ici multiple et variable. MODULOR RUBAN, c'est l'histoire de l'architecture et de la rationalité moderniste revisitée à l'aune du bricolage et d'une pratique de l'espace quotidienne et non savante (toiser ses enfants par exemple).

SPÉCIFICITÉS  
DIMENSIONS  
PRODUCTION

Mètres rubans, entretoises, tiges filetées, écrous  
L = 32 cm x h = variable x p = 7 cm

COÛT







RÉFÉRENCE  
CONCEPTION  
ANNÉE

PÊCHE AU GROS  
David Renault, Mathieu Tremblin  
2012

ILLUSTRATION

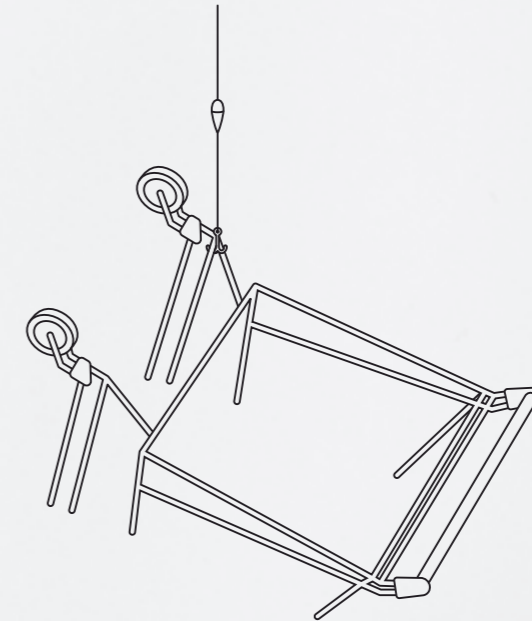

ARGUMENTAIRE

LE NAUFRAGE DE LA CONSOMMATION !

Objets péri-urbains s'il en est, les caddies s'inscrivent dans l'imaginaire collectif à travers les détournement fonctionnels (remorques, charriots, abris) ou ludiques (la course de caddies) auxquels ils se prêtent avec la plus grande des facilités. Les caddies cristallisent les rêves d'une société de consommation où l'on s'amuserait en faisant ses courses (on notera le double sens de ce mot) : qui n'a jamais pris plaisir à se laisser glisser sur son caddie sans poser les pieds au sol, dans les allées d'un supermarché ? Mais les caddies sont aussi une source d'éternelle insatisfaction : qui n'a jamais essayé de refermer la boucle d'un caddie sur elle-même, tout en sachant que c'est impossible, mais sans pouvoir résister à l'envie de tenter l'expérience promise à l'échec, au cas où ? Plus encore, les caddies peuvent devenir des objets anxigènes lorsque, dérobés à leurs magasins, ils font irruption dans l'espace urbain et se prêtent à des usages marginaux et précaires, souvent avant de terminer leur course dans le lit d'une rivière. PÊCHE AU GROS est une représentation du sauvetage par repêchage de ces navires péri-urbains échoués.

SPÉCIFICITÉS  
DIMENSIONS

Caddie en métal abandonné, hameçons, fil de pêche, flotteurs, plombs, boue  
L = 160 cm x h = 110 cm x p = 100 cm :/ L = 100 cm x h = 35 cm x p = 90 cm

PRODUCTION

David Renault, Mathieu Tremblin, DMA Show Room

COÛT



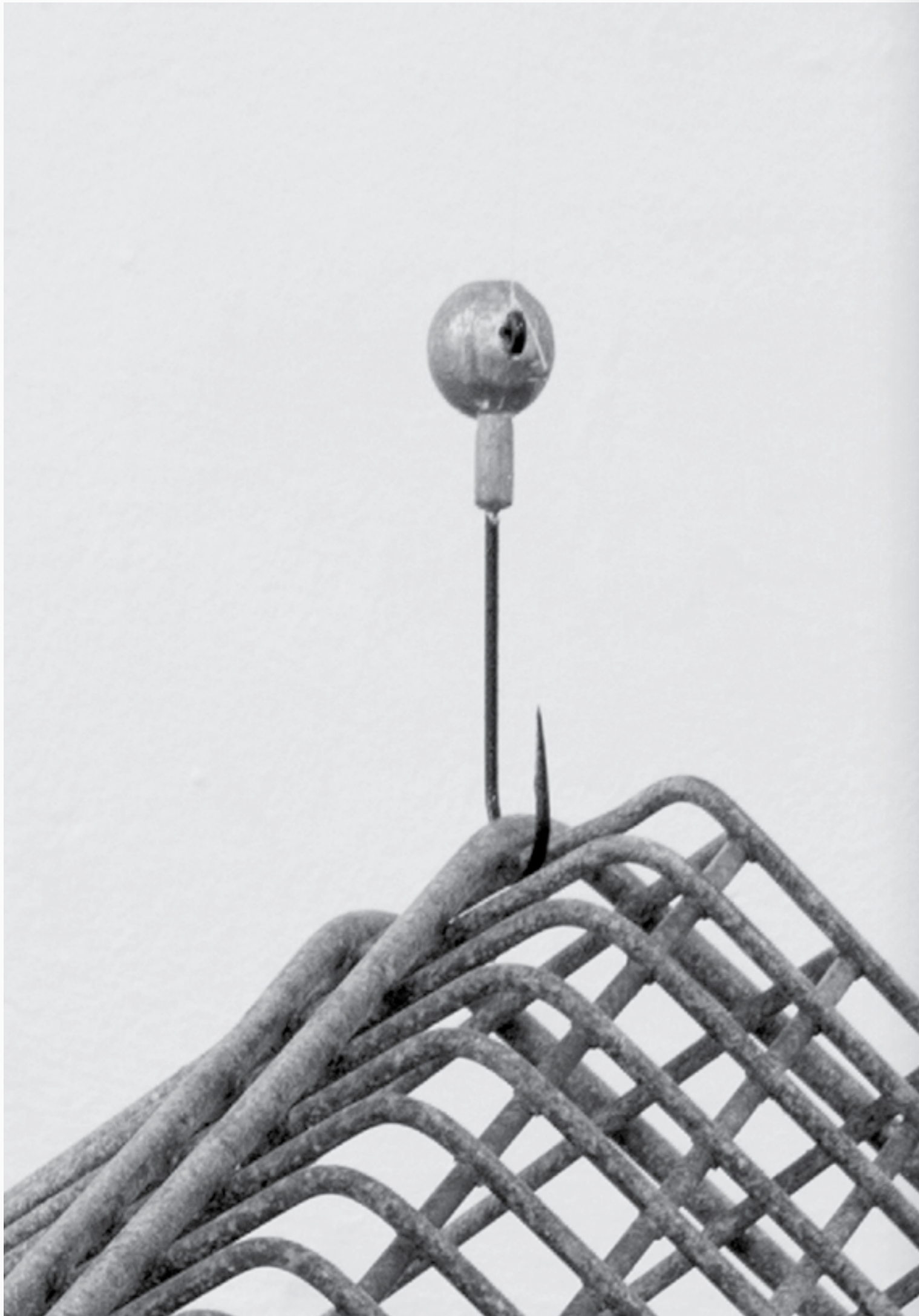



RÉFÉRENCE  
CONCEPTION  
ANNÉE

EAU DE TARMAC  
David Renault  
2012

ILLUSTRATION



ARGUMENTAIRE

LE PARFUM DE LA MODERNITÉ !

L'EAU DE TARMAC est un parfum à disperser autour de soi pour répandre ici ou là l'odeur de la vie moderne d'aujourd'hui (« d'aujourd'hui » puisque l'idée de modernité n'est plus toute neuve) : une vie où le futur n'a plus la même odeur d'avenir qu'autrefois, où l'existence est indissociable de la précarité économique et sociale, des échecs de l'urbanisme, des impasses de l'industrialisation. Mais aussi désagréable soit-elle, l'odeur mêlée d'eau de Cologne, de bière, d'urine et d'essence, est une madeleine olfactive qui convoque une culture urbaine néanmoins fertile.

SPÉCIFICITÉS  
DIMENSIONS

Flacon de 250 ml, eau de Cologne, essence, bière, urine  
L = 6 cm x h = 16,5 cm x p = 4,5 cm

PRODUCTION

David Renault

COÛT







RÉFÉRENCE  
CONCEPTION  
ANNÉE

SPONSORED WRITING  
Mathieu Tremblin  
2012

ILLUSTRATION



ARGUMENTAIRE

CONTRE L'HÉGÉMONIE DES MARQUES, ENCORE PLUS DE MARQUES !

Proposition pour une double tactique de lutte contre l'hégémonie des marques :  
1. griffer soi-même ses vêtements  
2. ne pas porter une marque : toutes les porter à la fois  
Où comment détourner l'idéologie de la marque en se situant sur son propre terrain.

SPÉCIFICITÉS  
DIMENSIONS

Sweat capuche, impression flexo  
S, M, L

PRODUCTION

Mathieu Tremblin, Tchikebe

COÛT







RÉFÉRENCE  
CONCEPTION  
ANNÉE

DERNIER SOUFFLE  
David Renault  
2012

ILLUSTRATION

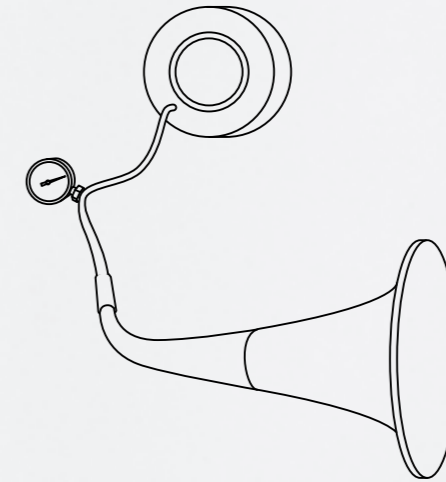

ARGUMENTAIRE

LA SYMPHONIE PNEUMATIQUE !

Un instrument à vent relié à un pneu émet un son puissant, semblable à celui d'une corne de brume, mais qui s'amenuise au fur et à mesure que le pneumatique se vide de son air. Bien que l'intensité du son décroisse avec la quantité d'air contenu dans les pneus, l'œuvre repose également sur un principe de vase communicant : l'air perdu devient un gain sonore.

DERNIER SOUFFLE est une proposition pour rendre créatif et encore plus intempestif l'acte de dégonflage de pneus, qui s'est imposé en tant qu'acte politique ces dernières années, lorsqu'il est appliqué à des véhicules de luxe ou à des 4 x 4 en particulier.

SPÉCIFICITÉS  
DIMENSIONS

Pneux, roue de secours, cor de chasse, tuyau, manomètre  
L = ø 55 cm x h = 160 cm

PRODUCTION

David Renault

COÛT







RÉFÉRENCE  
CONCEPTION  
ANNÉE

BOTELLÓN  
David Renault, Mathieu Tremblin  
2012

ILLUSTRATION



ARGUMENTAIRE

LE CRU DE NOS RUES !

BOTELLÓN est la synthèse d'un espace géographique par l'alcool qui s'y trouve, à partir d'une collecte de cadavres de bouteilles abandonnés dans la rue : boisson énergisante, bière, alcools forts, etc. Une boisson artisanale qui est une sorte de carte psycho-alcoolique du territoire parcouru, qui est le produit de ce territoire : une boisson du cru.

SPÉCIFICITÉS

Bouteille en verre de 1 l, 1 cl de whisky, 17 cl de vin, 7 cl de sangria, 25 cl de bière,  
15 cl de boisson énergisante, 10 cl de soda, 15 cl de jus de fruit

DIMENSIONS

L = ø 8 cm x h = 31 cm

PRODUCTION

David Renault, Mathieu Tremblin

COÛT







RÉFÉRENCE  
CONCEPTION  
ANNÉE

RETOUR AUX SOURCES  
Mathieu Tremblin  
2012

ILLUSTRATION

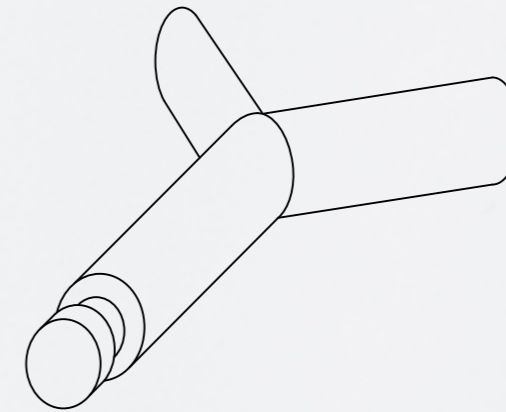

ARGUMENTAIRE

L'USTENSILE DU SOURCIER URBAIN !

L'usage détourné d'un tube applicateur de cirage peut le transformer en marqueur, pour tracer des inscriptions murales en particulier. Ce triple applicateur bricolé revient à l'essence primitive du graffiti : une inscription faite avec les moyens du bord. Sa forme de bâton de sourcier ne permet malheureusement pas de trouver à coup sûr les endroits où s'exprimer. Mais un bâton de sourcier est aussi un Y, sans doute celui de Do it Yourself.

SPÉCIFICITÉS

Applicateurs de cirage, ruban adhésif PVC souple, carton, mousse, affiche

DIMENSIONS

L = 21 cm x h = 4,5 cm x p = 16 cm / L = 34 cm x h = 5 cm x p = 22,5 cm / L = 90 cm x h = 60 cm

PRODUCTION

Mathieu Tremblin, ZEKO (VH)

COÛT







RÉFÉRENCE  
CONCEPTION  
ANNÉE

BUILDING SITE RADIO  
David Renault  
2012

ILLUSTRATION

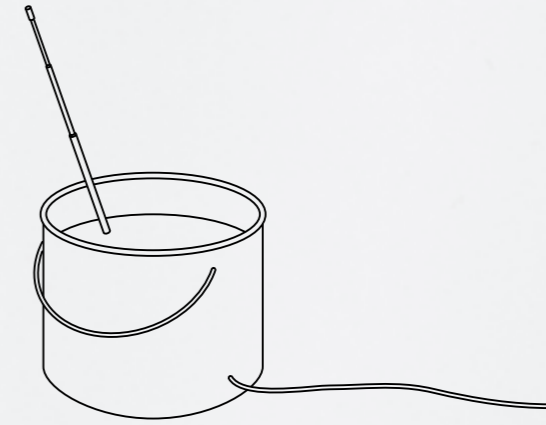

ARGUMENTAIRE

LA RADIO MONOFRÉQUENCE !

BUILDING SITE RADIO répond au constat que la peinture en bâtiment est une activité quasi indissociable de l'écoute radiophonique. Objet hybride et intrigant, ce pot de peinture immobilisant un poste radiophonique dont la fréquence d'écoute est à jamais déterminée, semble familier en même temps qu'il rompt l'ordre logique des choses.

SPÉCIFICITÉS  
DIMENSIONS

Pot de peinture, peinture acrylique, radio  
L = ø 30 cm x h = 55 cm

PRODUCTION

David Renault

COÛT









RÉFÉRENCE  
CONCEPTION  
ANNÉE

CONCRETE COMMONS  
Mathieu Tremblin  
2012

ILLUSTRATION

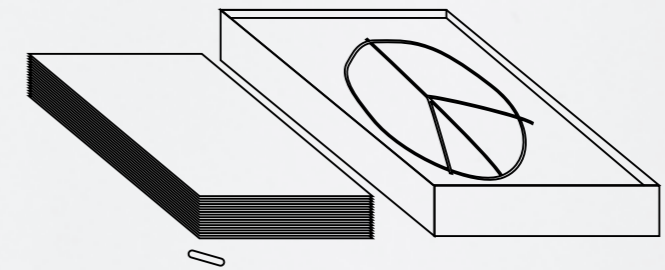

ARGUMENTAIRE

LE LIBRE, C'EST BÉTON !

CONCRETE COMMONS est un prototype pour expérimenter la pratique du relevé par frottage (empreinte), en la déplaçant de l'archéologie à l'exploration urbaine. C'est aussi une matrice artisanale d'éditions multiples, une sorte de proto-système de reproduction et de diffusion, permettant le libre partage de l'œuvre dans l'esprit de la licence creative commons, popularisée sur le web, et qui est aujourd'hui l'un des principaux outils de la culture libre.

SPÉCIFICITÉS  
DIMENSIONS

Tripli, ciment, feuilles, mine de plomb  
L = 83 cm x h = 10 cm x p = 63 cm

PRODUCTION

Mathieu Tremblin, DMA Show Room

COÛT



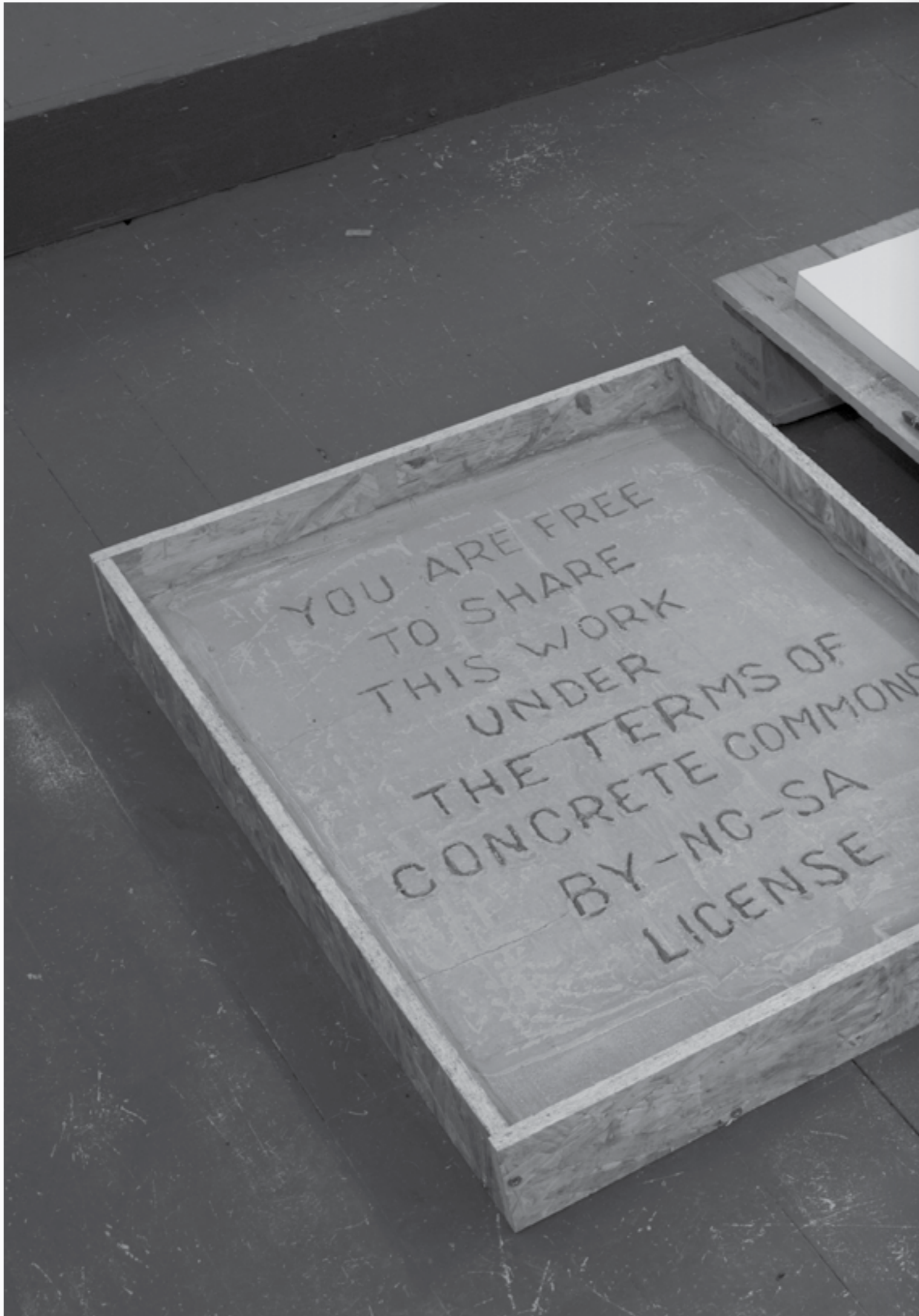



RÉFÉRENCE  
CONCEPTION  
ANNÉE

BAG FLAG  
David Renault  
2010

ILLUSTRATION

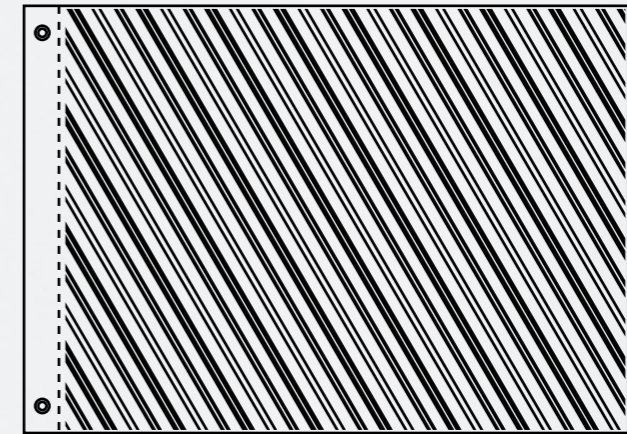

ARGUMENTAIRE

UN ÉTENDARD POUR LA POLLUTION INDUSTRIELLE !

Les sacs plastiques abandonnés qui se prennent dans des arbres, des grilles ou autres obstacles, sont en quelques sortes le drapeau des espaces en friche. En écho à ces signes accidentels, BAG FLAG propose un véritable drapeau dont le motif est l'un de ceux qui sont fréquemment reproduits sur les sacs plastiques non griffés. Picturalement, BAG FLAG est de plus une abstraction ready-made, ce qui mène à la question suivante : l'abstraction peut-elle exister à l'heure ou toute forme a priori abstraite peut en réalité se lire comme la figuration d'un signe abstrait préexistant, qu'il appartienne à l'histoire de l'art où ait été digéré par l'industrie, la publicité ou la communication visuelle ?

SPÉCIFICITÉS  
DIMENSIONS

Tissu acrylique, sérigraphie, gros grain, rivets  
L = 138 cm x h = 100 cm

PRODUCTION

David Renault, Tchikebe

COÛT









RÉFÉRENCE  
CONCEPTION  
ANNÉE

INK GEYSER  
Mathieu Tremblin  
2011

ILLUSTRATION



ARGUMENTAIRE

NEO-ACTION PAINTING !

INK GEYSER est le déplacement dans le champ de l'art d'une expérience fameuse de la teen culture, popularisée notamment par le web à travers des vidéos, à la manière d'une légende urbaine, qui s'avère fondée : il est possible d'obtenir un geyser de Coca-Cola en plongeant dans une bouteille de cette boisson gazeuse des bonbons de la marque Mentos. L'expérience est ici réalisée avec de l'encre et de la peinture en sus de la boisson. À la croisée du happening, de la sculpture et de l'action-painting, il s'agit là d'une proposition simple pour brouiller les frontières de l'art et de la vie dans sa dimension sottise : une « sottise positive », dont Clément Rosset dit qu'elle est une manière d'être au monde en se consacrant corps et âmes à quelques occupations absurdes qui deviennent pure activité.

SPÉCIFICITÉS

Coca-Cola light, Mentos menthe, encre indélébile, tube PVC

DIMENSIONS

L = ø 13 cm x h = 34 cm / L = ø 40 cm

PRODUCTION

Mathieu Tremblin

COÛT



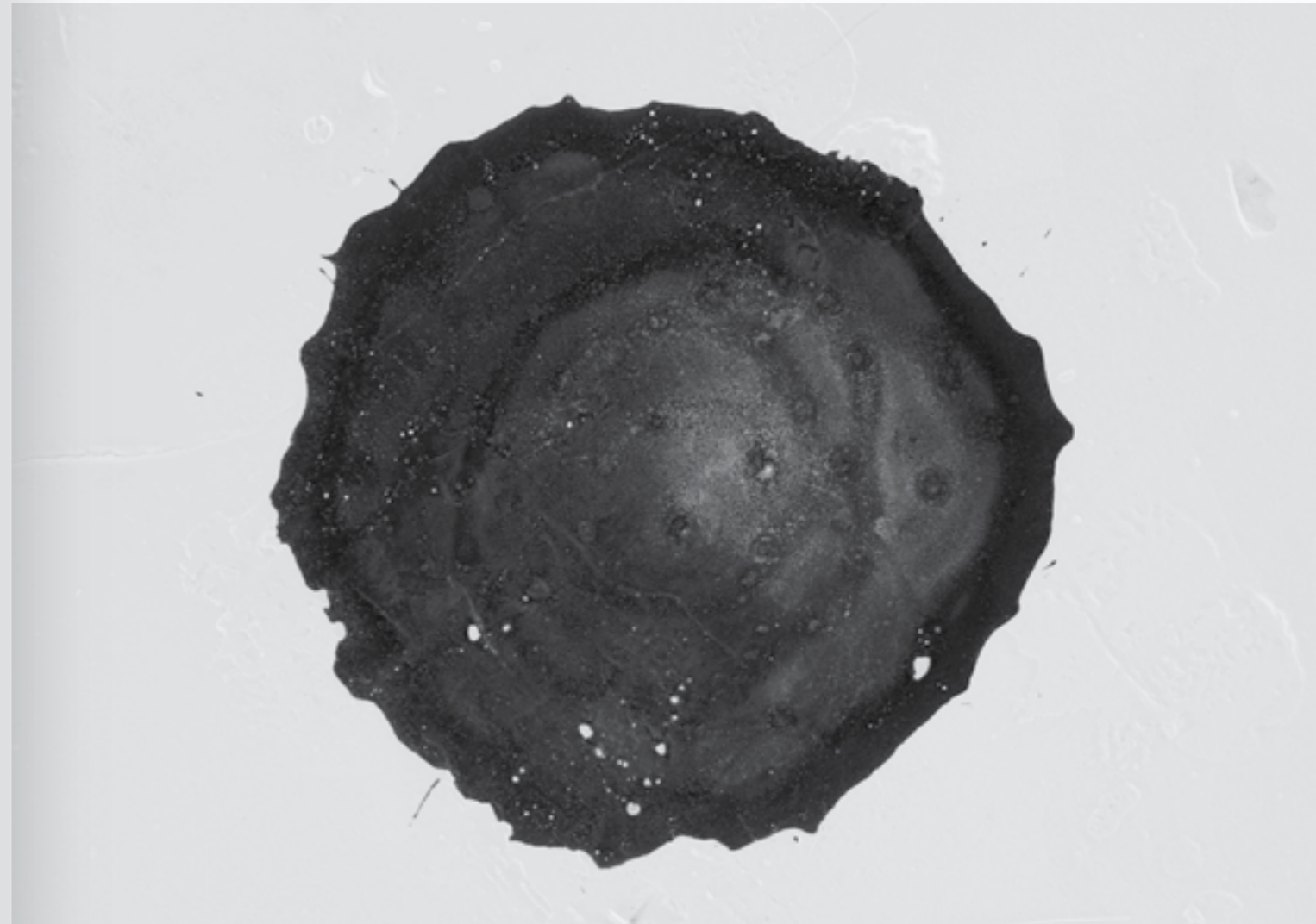



RÉFÉRENCE  
CONCEPTION  
ANNÉE

IKEA SOUND SYSTEM  
David Renault  
2012

ILLUSTRATION

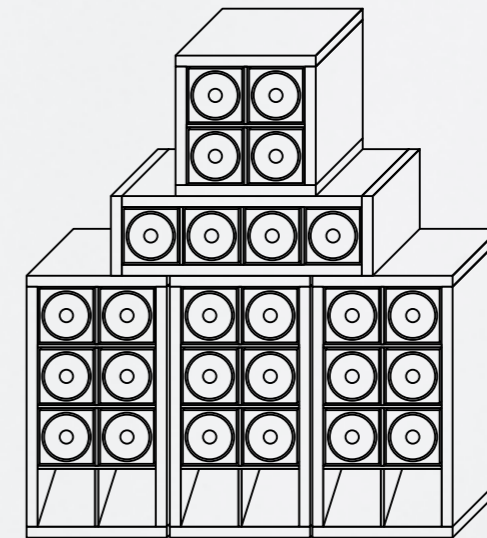

ARGUMENTAIRE

LE SYSTÈME SONORE PAS STANDARD !

Le principe d'empilement des sound systems en fait des objets pourvus de qualité sculpturales. À la croisée du ready-made, du post-minimalisme et de l'art sonore, IKEA SOUND SYSTEM est une construction DIY qui invite au détournement du mobilier ô combien standardisé de la célèbre firme de meubles et équipement d'intérieur en vue d'une prolifération musicale. Le mobilier Ikea composant la structure peut facilement être récupéré dans la rue après son abandon aux encombrants, du fait de son obsolescence programmée. Il en va de même des cartons qui composent également cette structure, du fait de leur usage éphémère. Aussi, IKEA SOUND SYSTEM est une proposition réitérable par tous et mise à la disposition de tous (une prise « jack » est prévue à cet effet), pour une libre diffusion musicale à même de subvertir tactiquement l'idéologie de la société de consommation et de divertissement dont Ikea est un emblème.

SPÉCIFICITÉS

Meubles Ikea (Expedit, Bilt, Bestå), carton, hauts-parleurs, amplificateur, câble mini-jack, sangle

DIMENSIONS

L = 160 cm x h = 152 cm x p = 40 cm

PRODUCTION

David Renault, DMA Show Room

COÛT







RÉFÉRENCE  
CONCEPTION  
ANNÉE

VITRAIL  
David Renault, Mathieu Tremblin  
2012

ILLUSTRATION

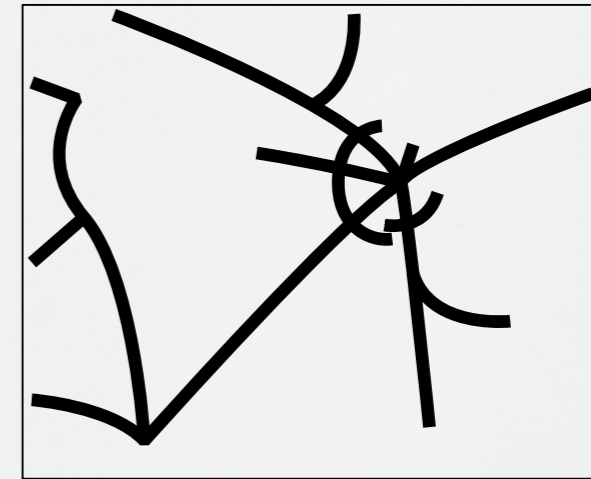

ARGUMENTAIRE

LE VANDALISME COMME ART GRAPHIQUE !

VITRAIL est une peinture abstraite pour vitrine ce que l'on pourrait appeler un window painting de même que l'on parle de wall painting dont le motif (une répartition d'aplats) est déterminé par le tracé d'un bris de vitre. Les fêlures de la surface vitrée deviennent ainsi une structure ready-made pour peinture abstraite. Si Sol LeWitt avait été un vandale, il y aurait sans doute pensé.

SPÉCIFICITÉS  
DIMENSIONS

Ruban adhésif PVC souple, peinture à vitraux, pinceau  
L = 230 cm x h = 285 cm

PRODUCTION

David Renault, Mathieu Tremblin

COÛT





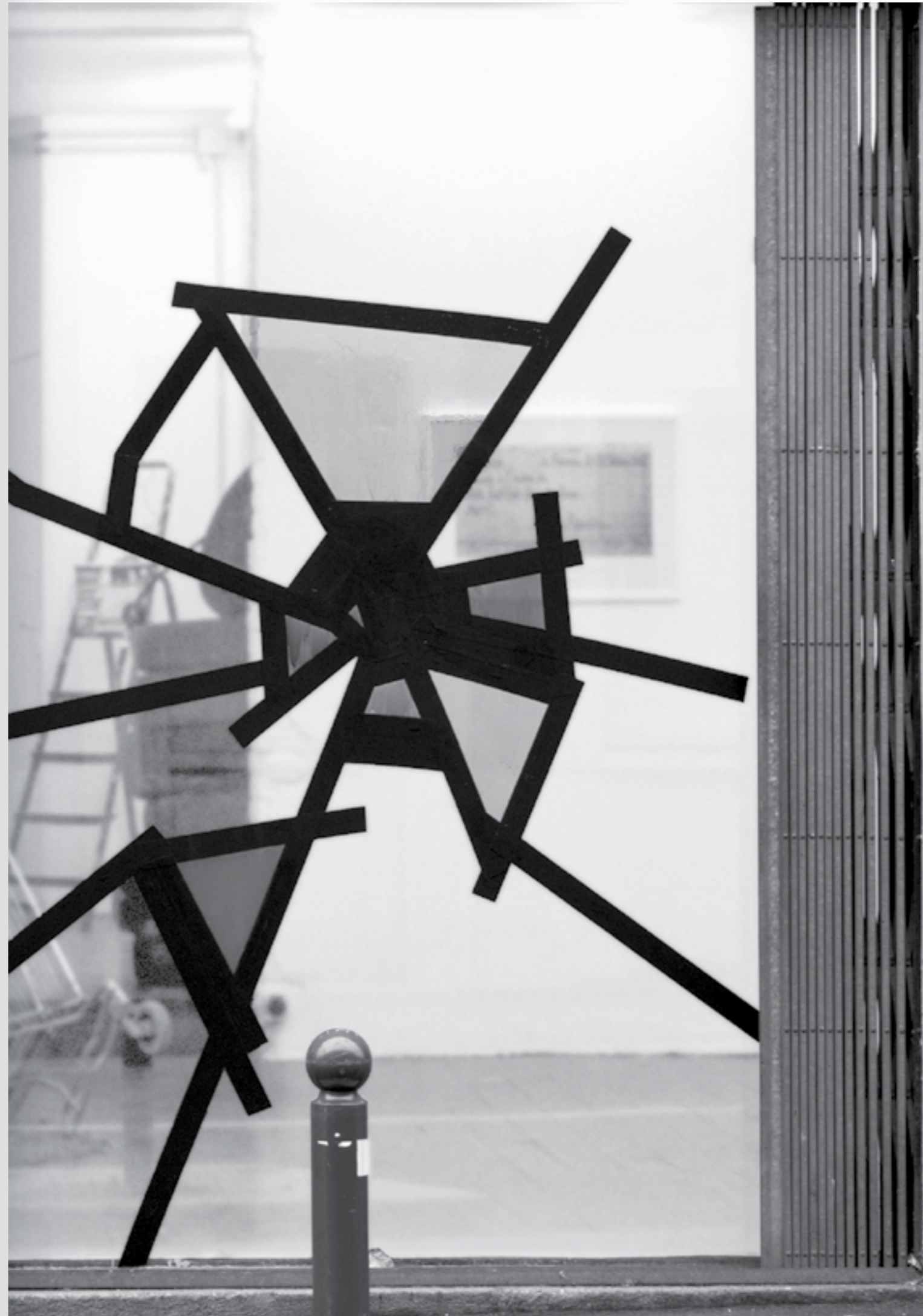





« DIY OR BUY »

Les Frères Ripoulain alias

David Renault & Mathieu Tremblin

19.10 – 12.12.2012

Galerie DMA, Rennes (FR)

Avec « DIY OR BUY », David Renault et Mathieu Tremblin proposent un foisonnement d'œuvres, de multiples et d'outils, à la frontière du design à l'économie et du bricolage amateur, comme autant produits dérivés d'un mode de vie. Objet d'art en kit et en don à l'étalage, démos et interventions en situation, c'est autour de gestes discrets et de micro-détournements d'objets qu'ils déclinent leurs expérimentations urbaines et leur relation à la société marchande, et esquissent ainsi une réflexion sur les modèles d'économie alternative et les mécanismes de la consommation culturelle.

Notices par Jérôme Dupeyrat